



**55:1 RATIO AIR OPERATED GREASE PUMP PUMPMaster 6**  
**BOMBA NEUMÁTICA DE GRASA PUMPMaster 6, RATIO 55:1**  
**POMPE PNEUMATIQUE À GRAISSE PUMPMaster 6, RAPPORT DE PRESSION 55:1**

Parts and technical service guide  
Guía de servicio técnico y recambio  
Guide d'instructions et pièces de rechange

Part nº/ Cód./ Réf.:  
**622, 624**

**Description/ Descripción/ Description**

**E**

Compressed air operated piston-type reciprocating pump. This high capacity demand pump is compatible with mineral and synthetic grease and suitable for large installations with long lengths of piping supplying several outlets simultaneously. This pump is mounted directly on 120lb and 400lb drums.

**SP**

Bomba de pistón alternativo accionada por aire comprimido. Permite bombear grandes caudales de todo tipo de grasas minerales. Aplicable en instalaciones con conducciones de gran longitud para dar servicio simultáneamente a varias salidas de grasa. La bomba se monta directamente sobre bidones de 50 Kg. y de 185 Kg.

**FR**

Pompe à piston alternatif actionnée par air comprimé. Permet de distribuer tous types de graisses minérales. Cette pompe est particulièrement recommandée pour des installations de grande distance dotées de plusieurs postes de distribution pouvant travailler simultanément. La pompe est montée directement sur tonnelet de 50 Kg ou sur fût de 185 Kg.

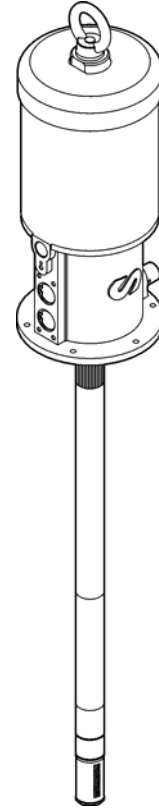

**Installation/ Instalación/ Installation**

**E**

It is recommended to install this pump on a drum using a reinforced cover due to weight considerations, but it is possible to install it two different ways:

- Mounting with reinforced cover (418026 for 400lb drum and 418025 for 120lb drum). Insert the pump through the cover and fasten it with the enclosed screws. Insert the pump through the bung opening and fasten the cover onto the drum firmly (See figure 2).
- Mounting with cover adaptor (360133) and bung bushing (410001). Fasten the cover (418026 for 400lb drum and 418025 for 120lb drum) onto the drum and screw the nut of the bung adaptor securely into the 2" bung opening of the cover. Insert the pump through the nut and adjust it with the star nut to the desired height (See figure 3).

**SP**

Se recomienda la instalación sobre bidón con tapa reforzada debido a su peso y a las vibraciones generadas durante su funcionamiento, de todas formas se puede instalar la bomba de dos formas diferentes:

- Montaje con tapa reforzada (418026 para bidón de 185 Kg. y 418025 para bidón de 50 Kg.). Inserte la bomba por la tapa y fíjela con los tornillos suministrados. Fije la tapa sobre el bidón firmemente (Ver figura 2).
- Montaje con tapa (418006 para bidón de 185 Kg. y 418016 para bidón de 50 Kg.) y adaptador ajustable 410001. Fije la tapa sobre el bidón y rosque la tuerca del adaptador ajustable en la rosca de la tapa. Inserte la bomba por la tuerca y fíjela con la estrella a la altura deseada (Ver figura 3).

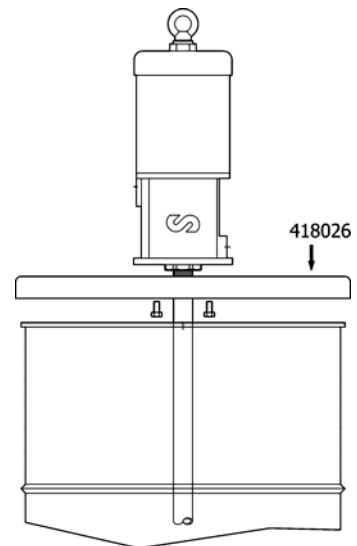

**Fig. 2**

FR

Il est amplement recommandé d'installer la pompe sur fût avec un couvercle renforcé en raison de son poids et des vibrations générées lors de son fonctionnement. Quoi qu'il en soit, nous proposons deux façons d'installer la pompe :

- a. Montage avec couvercle renforcé (418026 sur fût de 185 Kg et 418025 sur tonnelet de 50 Kg). Introduire la pompe par le couvercle et la fixer à l'aide des vis fournies. Fixer fermement le couvercle sur le fût/ tonnelet (voir figure2).
- b. Montage avec couvercle (418006 sur fûts de 185 Kg et 418016 sur tonnelet de 50 Kg) et adaptateur réglable 410001. Fixer le couvercle sur le fût/tonnelet et serrer l'écrou du couvercle. Introduire la pompe par l'écrou et la placer à la hauteur désirée à l'aide de la fausse-bonde (voir figure3).

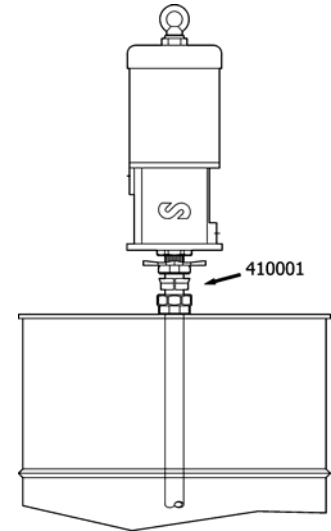

Fig. 2

Typical Installation/ Conexión tipo de la bomba/ Branchement type de la pompe

E

Figure 4 is a typical installation shown with all the recommended accessories for the pump to operate correctly.

**NOTE:** The compressed air supply must be set between 3 and 10 bar (40 – 140 psi); 6 bar (90 psi) is the recommended pressure. An air shut off valve must be installed, in order to be able to close the compressed air line at the end of the day (If the air inlet not is closed and there is a leakage in some point of the grease outlet circuit, the pump will start automatically, emptying the container).

SP

A título informativo, se muestra en la figura 4 una instalación típica con todos los elementos recomendados para su correcto funcionamiento.

**NOTA:** La presión de alimentación de aire debe estar comprendida entre 3 y 10 bares siendo 6 bares la presión recomendada. Es aconsejable instalar, asimismo, una válvula de cierre para poder cerrar la alimentación de aire al final de la jornada (En caso de roturas o fugas en la salida de grasa, si la alimentación de aire no está cerrada, la bomba la bomba se pondría en marcha automáticamente, pudiendo vaciarse completamente el depósito).

FR

La figure 4 vous présente à titre informatif une installation typique dotée de tous les éléments recommandés pour son bon fonctionnement.

**NOTE:** La pression d'alimentation en air doit être comprise entre 3 et 10 bar sachant que la pression recommandée est de 6 bar. Il est également vivement conseillé d'installer une vanne d'arrêt afin de pouvoir fermer à tout moment l'alimentation en air et éviter ainsi tout risque d'incidents malheureux. En effet, en cas de fuite ou de rupture au niveau de la sortie de graisse et si malencontreusement l'alimentation en air n'a pas été coupée, la pompe se mettrait dans ce cas automatiquement en marche tandis que le fût risquerait de se vider intégralement.

Typical Installation/ Conexión tipo de la bomba/ Branchement type de la pompe

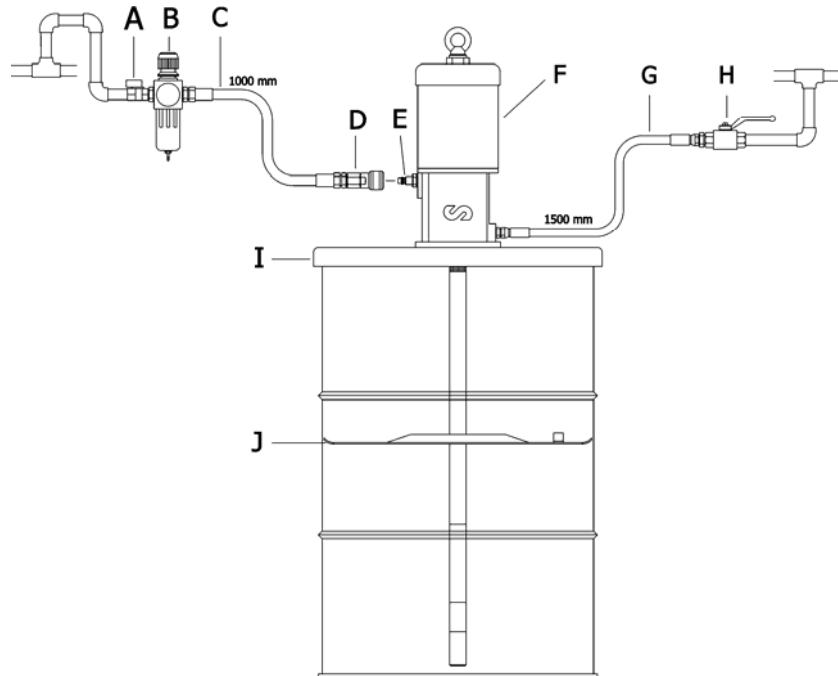

Fig. 4

Pos	Description	Descripción	Description	Part N°/ Cod./ Réf.
A	Air shut off valve	Válvula de corte de aire	Vanne d'arrêt pour ligne air	2088
B	Filter/Regulator/Lubricator	Filtro Regulador	Régulateur/filtre	985
C	Air hose	Manguera de aire	Flexibles de liaison air	822
D	Quick coupling	Enchufe rápido	Raccord rapide	940
E	Connection nipple	Conector Rápido	Embout pour raccord rapide	945
F	Pump	Bomba	Pompe	622(120)/ 624(400)
G	Grease hose	Manguera grasa	Flexible graisse	884
H	Grease shut off valve	Válvula de cierre de grasa	Vanne d'arrêt pour graisse	2077
I	Cover	Tapa	Couvercle	418025(120)/418026(400)
J	Follower plate	Plato seguidor	Plateau suiveur	964(120)/ 966(400)

Operation/ Modo de empleo/ Mode d'emploi

E

This pump is self-priming. To prime it the first time, it is convenient to connect the air supply to the pump while keeping the outlet gun opened, and increase the air pressure slowly from 0 to the desired pressure by using a pressure regulator. Once grease starts flowing through all the outlets, the pump is primed.

The pump starts to pump when an outlet valve is opened, for example a grease control gun.

**NOTE:** Do not ever lay the pump on the floor or allow the grease covered pump tube to become contaminated in order to prevent damage to the internal seals of the pump.

SP

Esta bomba es auto-cebante. Para cebarla la primera vez, conectar el aire a la bomba manteniendo abierto la pistola de salida, incrementando la presión lentamente desde 0 bares a la presión deseada con el regulador de presión. La bomba está cebada cuando grasa sale por todas las salidas.

La bomba empieza a bombear cuando se abre la válvula de salida, por ejemplo una pistola de control de grasa.

**NOTA:** Es importante que la válvula de pie no esté en contacto con zonas sucias, tales como el suelo de un taller, porque puede entrar virutas o partículas que podrían llegar a dañar el mecanismo de la bomba.

FR

Cette pompe est auto-amorçante. Pour l'amorcer pour la première fois, maintenir tout d'abord le pistolet de sortie ouvert, brancher l'air à la pompe tout en augmentant lentement la pression à partir de 0 bar jusqu'à atteindre la pression désirée à l'aide du régulateur de pression. La pompe sera donc amorcée dès que la graisse sortira par toutes les sorties.

La pompe commence à produire dès que la vanne de fermeture est ouverte ou lorsque par exemple la poignée de distribution graisse est branchée.

**NOTE:** Il est primordial que le clapet de pied ne soit pas en contact avec des impuretés qui pourraient nuire le mécanisme de la pompe.

**E**

<b>Symptoms</b>	<b>Possible Reasons</b>	<b>Solutions</b>
The pump is not working or there is no grease delivery.	Air pressure too low or off	Increase the air supply pressure
	Some outlet circuit element is clogged or closed.	Clean or open the outlet circuit.
	The circlip (29) of the trip shoe guide is dislodged.	Correct or replace the circlip (29).
	There is an air pocket in the grease suction inlet area.	Stir and repack the grease.
The pump begins to operate (cycle) very fast. (Over speed condition)	The drum is empty or the grease level is beneath the suction tube inlet.	Replace the drum or lower the suction tube until the inlet reaches the grease level.
The pump keeps on operating (cycling) when the grease outlet is closed.	There is a grease leak at some point in the circuit.	Verify and tighten or repair.
	Contamination in the upper valve.	Disassemble and clean. Replace if damaged.
	Contamination in the foot valve.	Disassemble and clean. Replace if damaged.
Grease by-passing through the air outlet muffler.	Grease has by-passed into to the air motor; caused by scored piston rod (33) or worn/damaged seals (44).	Inspect the piston rod (33) and replace damaged/ worn parts.
Air by-passing through the air outlet muffler.	Damaged or worn quad-rings [(30), (34)], or scored piston assembly.	Replace the quad-rings [(30), (34)], and/or replace the piston assembly.
	The air seal (23) of the reversing assembly is damaged or worn.	Replace the air seal (23).

**SP**

<b>Síntomas</b>	<b>Posibles causas</b>	<b>Soluciones</b>
La bomba no funciona o no hay entrega de grasa.	Presión de suministro de aire no adecuada.	Incrementar la presión del aire de suministro.
	Algún elemento del circuito de salida está obstruido o cerrado.	Limpie o abra el circuito de salida.
	El anillo de seguridad (29) del conductor de una de las levas se ha salido de su lugar.	Colocar o sustituir anillo de seguridad (29).
	Se ha creado bolsas de aire alrededor de la zona de succión de la bomba.	Compactar la grasa.
La bomba empieza a funcionar mucho más aprisa.	El depósito esta vacío o el nivel esta por debajo del tubo de succión.	Llenar el depósito o calar el tubo de succión hasta llegar al nivel de la grasa.
La bomba sigue funcionando aunque se cierre la salida de grasa.	Existe fuga de grasa en algún punto del circuito.	Verificar y apretar o reparar.
	Válvula de impulsión no cierra por impurezas.	Desmontar y limpiar.
	Válvula inferior no cierra por impurezas o por deterioro.	Desmontar y limpiar. Sustituir en caso de deterioro.
Pérdida de grasa por los silenciadores de escape de aire.	La grasa ha pasado al motor de aire causado por vástago (33) rallado o desgaste o deterioro de las juntas del inserto (44).	Verificar el vástago (33) y sustituir las piezas gastadas/ dañadas.
Pérdida de aire por los silenciadores de escape de aire.	Juntas [(30), (34)] del pistón gastadas o dañadas, o el conjunto pistón rallado.	Sustituir las juntas [(30), (34)] o/ y el conjunto pistón.
	La junta de aire (23) del conjunto inversor gastada o dañada.	Sustituir la junta de aire (23).

FR

Symptômes	Causes possibles	Solutions
La pompe ne fonctionne pas ou ne distribue pas de graisse.	Problème au niveau de la pression d'air.	Augmenter la pression d'air de distribution.
	Un des éléments du circuit de sortie est bouché ou fermé.	Nettoyer ou ouvrir le circuit de sortie.
	L'anneau de sécurité (29) du conducteur de l'un des leviers s'est déplacé.	Placer ou remplacer l'anneau de sécurité (29).
	Une poche d'air s'est formée au niveau de la zone d'aspiration de la pompe.	Compacter la graisse.
La pompe commence à fonctionner plus vite qu'elle ne devrait.	Le réservoir est vide ou le niveau de graisse est inférieur à celui du tube d'aspiration.	Remplir le réservoir ou caler le tube d'aspiration jusqu'à atteindre le niveau de graisse.
La pompe continue à fonctionner bien que la vanne d'arrêt soit fermée.	Présence d'une fuite de graisse en l'un des points du circuit	Vérifier, serrer et réparer.
	La valve d'impulsion ne se verrouille pas en raison des impuretés.	Démonter et nettoyer.
	Le clapet de pied ne se ferme pas en raison des impuretés ou par usure.	Démonter et nettoyer. Remplacer le clapet de pied si nécessaire.
Fuite de graisse au niveau des silencieux de sortie d'air.	La graisse s'est introduite au niveau du moteur d'air en raison de l'usure de la tige (33) ou de celle des joints (44) de la pièce n° 45.	Vérifier la tige (33) et remplacer les pièces endommagés/ usés.
Fuite d'air au niveau des silencieux de sortie d'air.	Les joints [(30), (34)] du piston sont usés ou endommagés ou bien encore l'ensemble du piston est rayé.	Remplacer les joints [(30), (34)] et / ou l'ensemble du piston.
	Le joint d'air (23) de l'ensemble inverseur est usé ou endommagé.	Remplacer le joint d'air (23).

**Repair and Cleaning Procedure/ Procedimientos de reparación y limpieza/  
Instructions de réparation et de nettoyage**

E

**WARNING:** Before starting any kind of maintenance or repair, disconnect the compressed air supply and open a downstream valve to relieve the grease pressure.

SP

**ATENCIÓN:** Antes de empezar cualquier tipo de mantenimiento o reparación, desconecte el aire de alimentación y accione la válvula de salida para soltar la presión de la grasa.

FR

**ATTENTION:** Avant de commencer toute opération de nettoyage ou d'entretien, il faut obligatoirement débrancher l'alimentation en air et actionner la vanne de sortie pour relâcher toute la pression de graisse.

**Separate the air motor from the pump/ Como separar el motor de aire de la bomba/ Comment séparer le moteur d'air de la pompe/ Trennen des Luftmotors von der Pumpe**

**E**

1. Attach the pump to a vice in horizontal position, unthread the suction tube (53) from the pump body (37) (fig. 5) and pull out the tube until the pin (51) is visible.
2. Remove the pin (51) (fig. 6) and unscrew the rod (52) until it is loose.

**SP**

1. Fijar la bomba en posición horizontal en una mordaza, desenroscar el tubo de aspiración (53) del cuerpo de la bomba (37) (Fig. 5) y tirar el tubo hacia fuera hasta quedar visible el pasador (51).
2. Quitar el pasador (51) con un botador (Fig. 6) y desenroscar la varilla (52) hasta soltarse.

**FR**

1. Placer la pompe à l'horizontale à l'aide d'un établi, desserrer le tube d'aspiration (53) du corps de la pompe (37) (fig. 5) et tirer ce dernier jusqu'à atteindre le goujon (51).
2. Retirer le goujon (51) à l'aide d'un repoussoir (fig. 6) et desserrer la tige (52) jusqu'à ce que cette dernière se lâche

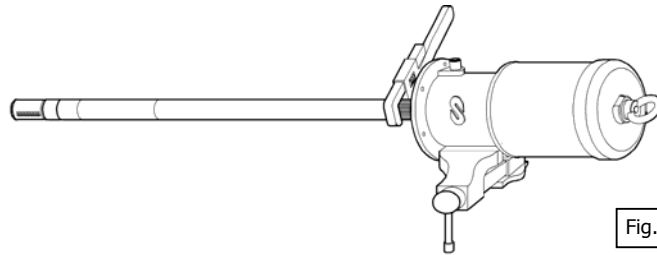

**Fig. 5**

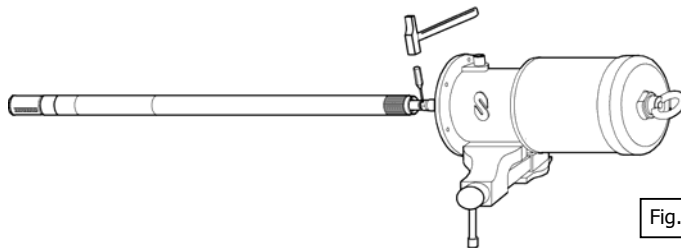

**Fig. 6**

**Air motor/ Motor de aire/ Moteur d'air**

**E**

1. Unscrew the eyebolt (1) and the jam nuts (2) of the trip rod (3), remove the spacing sleeve (4) and the closing ring (5).
2. Unscrew the air cylinder assembly (6) from the pump body (37).
3. Remove the circlips (28) and push the trip shoe guide (29) backwards.
4. Remove the spring support (8), the inverter assembly and the trip shoes (25).
5. Unscrew the screws (13) and the nuts (17) and disassemble all the parts until the air seal (23) becomes accessible.
6. Take out the air piston assembly and the seals (31), (34).
7. Clean all the parts and replace if necessary. Lubricate the parts with grease and assemble the pump following the previous instructions, reversing each step.

**SP**

1. Desenroscar el cáncamo (1) y las tuercas (2) de la varilla fin de carrera (3), quitar el casquillo (4) y el anillo cierre (5).
2. Desenroscar el conjunto cilindro de aire (6) del cuerpo motor de aire (37).
3. Quitar los anillos de seguridad (28) y empujar las camisas asiento leva (29) hacia atrás.
4. Desmontar el asiento del muelle (8), el conjunto accionador inversor y las levas (25).
5. Destornillar las tuercas (13) y tornillos (17) y desmontar todos los detalles hasta llegar a la junta de aire (23).
6. Extraer el conjunto pistón de aire y las juntas (31), (34).
7. Limpiar todos los detalles, sustituir si es necesario. Lubricar las piezas bien y volver a montar en orden contrario.

**Air motor/ Motor de aire/ Moteur d'air**

**FR**

1. Desserrer le boulon (1) et les écrous (2) de la tige de fin de course (3), retirer la douille (4) et l'anneau de fermeture (5).
2. Desserrer l'ensemble cylindre d'air (6) du corps du moteur d'air (37).
3. Retirer les anneaux de sécurité (28) et pousser les manchons d'assise du levier (29) vers l'arrière.
4. Démontez l'assise du ressort (8), l'ensemble inverseur d'actionnement ainsi que les leviers (25).
5. Desserrer les écrous (13) ainsi que les vis (17) et démonter tous les éléments jusqu'à atteindre le joint d'air (23).
6. Sortir l'ensemble du piston d'air et les joints (31), (34).
7. Nettoyer tous les éléments et les remplacer si nécessaire. Lubrifier avec soin les pièces et remonter le tout en suivant le processus inverse.

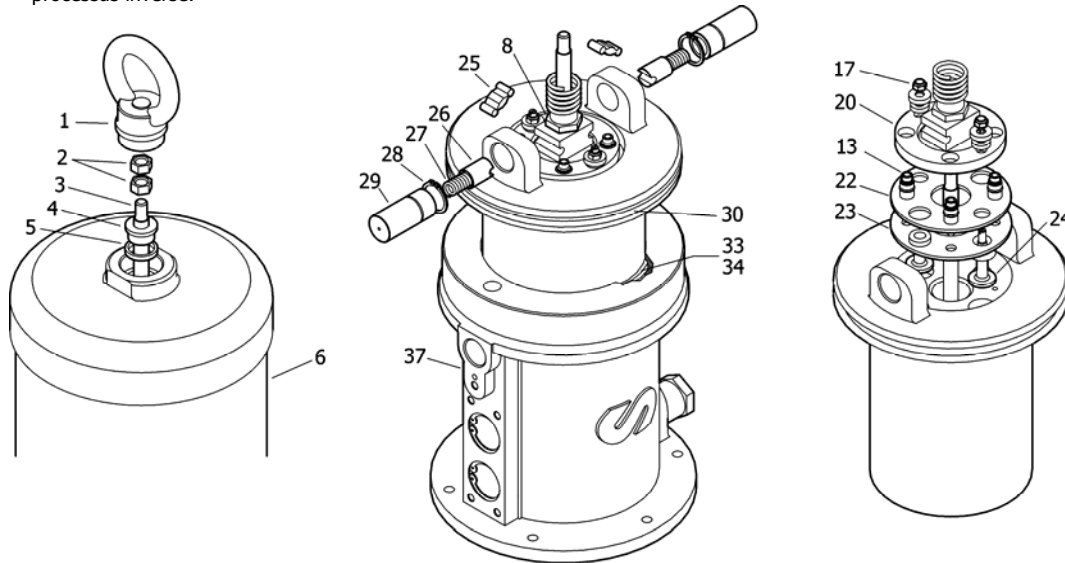

**Fig. 7**

**Replace the packing set/ Sustituir el conjunto empaquetadura/ Remplacer l'ensemble porte-joints**

**E**

1. Follow the steps 1 through 6 of the air motor repair procedure.
2. To unscrew the outlet adaptor (40); thread a 3/8" fitting completely into the adaptor and pull clockwise first to break the seal, then counter clockwise to loosen and remove it, or use a pipe wrench.
3. Unscrew and remove the packing set from the air motor body.
4. Replace the packing set with a new one. Mount the outlet adaptor using Loctite Red sealer on its threads.
5. Clean and lubricate the air motor components carefully. Assemble the pump following the previous instructions, reversing each step.

**SP**

1. Seguir los pasos 1 al 6 del procedimiento de reparación del motor de aire.
2. Para desenroscar el adaptador de salida (40), enroscar un racor de 3/8" completamente en el adaptador, tirar primero contra las agujas del reloj para romper el sellador y luego hacia el otro sentido para desenroscar y quitar el adaptador.
3. Desenroscar y quitar el conjunto empaquetadura del cuerpo motor de aire.
4. Sustituir el conjunto empaquetadura y montar el adaptador salida usando sellador.
5. Limpiar y lubricar los componentes del motor de aire. Volver a montar en orden contrario.

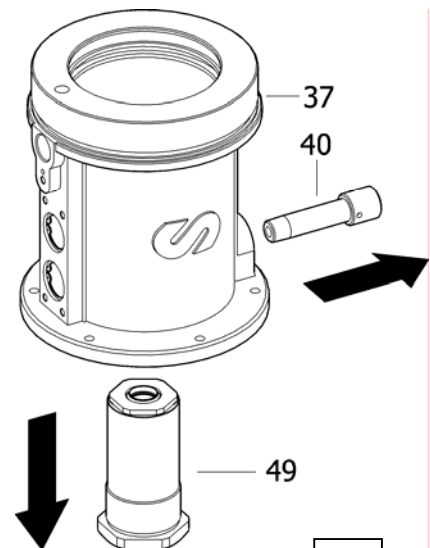

**Fig. 8**

**FR**

1. Suivre les instructions 1 à 6 indiquées au chap. de réparation du moteur d'air.
2. Pour desserrer l'adaptateur de sortie (40), visser un raccord 3/8" à ce dernier, tirer tout d'abord dans le sens contraire des aiguilles d'une montre pour faire céder la pâte d'étanchéité et tirer ensuite dans le sens des aiguilles d'une montre afin de desserrer et retirer l'adaptateur.
3. Desserrer et extraire l'ensemble porte-joints du corps de moteur d'air.
4. Remplacer l'ensemble porte-joints et monter l'adaptateur de sortie à l'aide d'une pâte d'étanchéité.
5. Nettoyer et lubrifier les composants du moteur d'air. Remonter le tout en suivant le processus inverse.

**Clean or replace the upper valve/ Limpiar o sustituir la válvula de impulsión/  
Comment nettoyer ou remplacer la valve d'impulsion**

**E**

1. Unscrew the suction tube from the foot valve tube (60), remove the pins (51) and unscrew the connection nut (54) from the piston (57).
2. Clean the balls [(55), (56)] and the housings carefully.
3. Verify the piston (57) and the high pressure cylinder (59) for scratches/scoring and the o-ring (58) for damage; replace if necessary. Assemble the pump following previous instructions, reversing each step.

**SP**

1. Desenroscar el tubo de aspiración del tubo válvula de pie (60), quitar los pasadores (51) y desenroscar la unión eje de conexión (54) del pistón (57).
2. Limpiar las bolas [(55), (56)] y los asientos bien.
3. Verificar que el pistón (57) y el cilindro de alta presión (59) no están rallados y que la junta tórica (58) no está dañada, sustituirlos si es necesario. Volver a montar el tubo en orden contrario.

**FR**

1. Desserrer le tube d'aspiration du tube du clapet de pied (60), retirer les goujons (51) et desserrer l'union de l'axe de connexion (54) du piston (57).
2. Bien nettoyer les boules [(55), (56)] ainsi que les assises.
3. Vérifier que le piston (57) ainsi que le cylindre à haute-pression (59) ne sont pas rayés et que le joint torique (58) n'est pas endommagé. Remplacer les pièces si nécessaire. Remonter le tube en suivant le processus inverse.

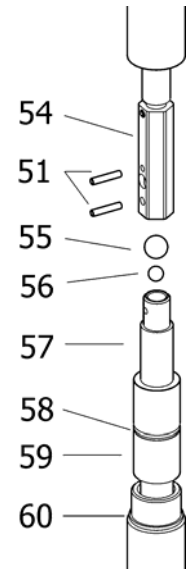

Fig. 9

**Clean or replace the foot valve/ Limpiar o sustituir la válvula de pie/  
Comment nettoyer ou remplacer le clapet de pied**

**E**

1. Unscrew the nut (72) and remove the filter (71), unscrew the nut (70) from the priming rod (67) and remove the primer (69).
2. Push the rod (67) inwards and unscrew the priming tube (68) from the foot valve tube using the provided holes.
3. Take out the parts of the valve [(62)-(65)] and clean them carefully, replace if damaged. Assemble the pump following previous instructions, reversing each step.

**SP**

1. Desenroscar la tuerca (72) y quitar el filtro (71), desenroscar la tuerca (70) de la varilla cebador (67) y quitar el cebador (69).
2. Empujar la varilla (67) hacia dentro y desenroscar el tubo cebador (68) del tubo de la válvula de pie, usando los agujeros del mismo.
3. Extraer los detalles de la válvula [(62)-(65)] y limpiarlos bien, en caso de deterioro cambiarlos. Volver a montar en orden contrario.

**FR**

1. Desserrer l'écrou (72) et retirer le filtre (71), desserrer l'écrou (70) de la tige de l'amorceur (67) et retirer ce dernier.
2. Pousser la tige de l'amorceur (67) vers l'intérieur et desserrer le tube de l'amorceur (68) du tube du clapet de pied à l'aide des trous de ce dernier pour le retirer.
3. Retirer tous les éléments du clapet [(62)-(65)] et bien les nettoyer ou les remplacer si nécessaire. Remonter le tout en suivant le processus inverse.

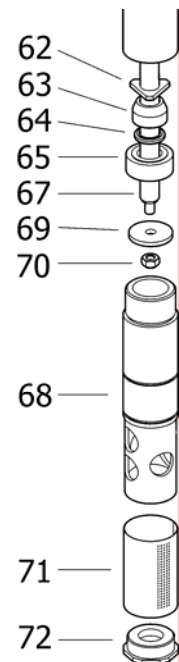

Fig. 10

**Spare Parts/ Recambios/ Pièces de rechange**

**Repair kit/ Kit de reparación/ Kit de reparation**

Part N°/ Cód. Réf.	Incl. Pos.	Description	Descripción	Description
PM6K1 740960	4, 7 to 10, 25 to 29	Reversing Kit	Junta motor de aire	Joint moteur d'air
PM6K2 740961	5, 13 to 19, 21, 23, 24, 30, 33 to 35	Air Seal Kit	Kit Del Sello Del Aire	Kit De Joint D'Air
PM6K3 740962	41, 43, 44, 46 to 48, 50, 51, 55 to 60, 62 to 67, 69, 70	Grease Packing Kit and Lower End Kit	Coto empaquetadura Kit Del Extremo Inferior	Ensemble porte-joints Kit D'Extrémité Inférieure

**Parts available separately/ Piezas disponibles por separado/ Pièces disponibles séparément**

Part N°/ Cód. Réf.	Pos	Description	Descripción	Description
734978	6	Air motor dolly	Cazoleta	Cassolette
740516	40	Outlet adaptor	Racor salida	Raccord de sortie
835400	38	Muffler	Silenciador	Silencieux
840411	71	Inlet Suction Screen	Filtro aspiración	Filtre d'aspiration
<b>Only for/ Solo para/ Seulement pour</b>				<b>622</b>
740560	52	Connection rod	Varilla alargadora	Tige
740559	53	Pump tube	Tubo bomba	Tube de la pompe
<b>Only for/ Solo para/ Seulement pour</b>				<b>624</b>
740545	52	Connection rod	Varilla alargadora	Tige
740544	53	Pump tube	Tubo bomba	Tube de la pompe

**Technical Data/ Datos técnicos/ Caractéristiques techniques**

Maximum air pressure	Presión de aire máxima	Pression d'air maxi	<b>140 psi (10 bar)</b>
Minimum air pressure	Presión de aire mínima	Pression d'air mini	<b>40 psi (3 bar)</b>
Maximum delivery	Caudal máximo	Débit maxi	<b>7 lbs/min @ 85 psi (3,2 kg/min a 6 bar)</b>
Air inlet thread	Rosca entrada aire	Raccord entrée d'air	<b>1/2" NPT</b>
Grease outlet thread	Rosca salida grasa	Raccord sortie de graisse	<b>3/8" NPT</b>
Air piston diameter	Diámetro pistón de aire	Diamètre du piston d'air	<b>6 1/4" (160 mm)</b>
Air piston stroke	Recorrido del pistón de aire	Course du piston d'air	<b>4 1/4" (110 mm)</b>
Weight	Peso	Poids	<b>37 lbs (17 Kg)</b>

**Dimensions/ Dimensiones/ Dimensions**

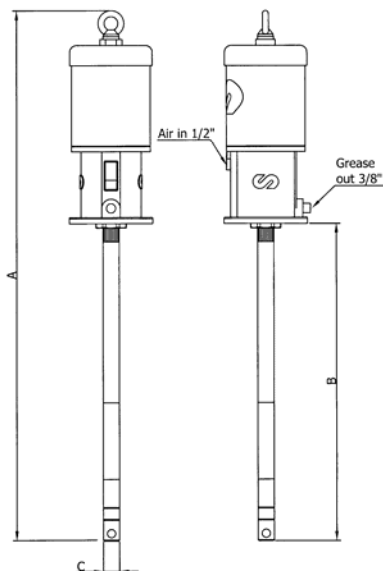

Model	A (inch/mm)	B (inch/mm)	C (inch/mm)
622	43,5/1105	25/640	1,4/35
624	51/1300	33/835	1,4/35

**Hole mounting pattern/ Plantilla agujeros de montaje  
Modèle trous de montage**

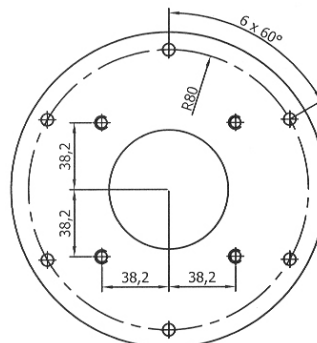

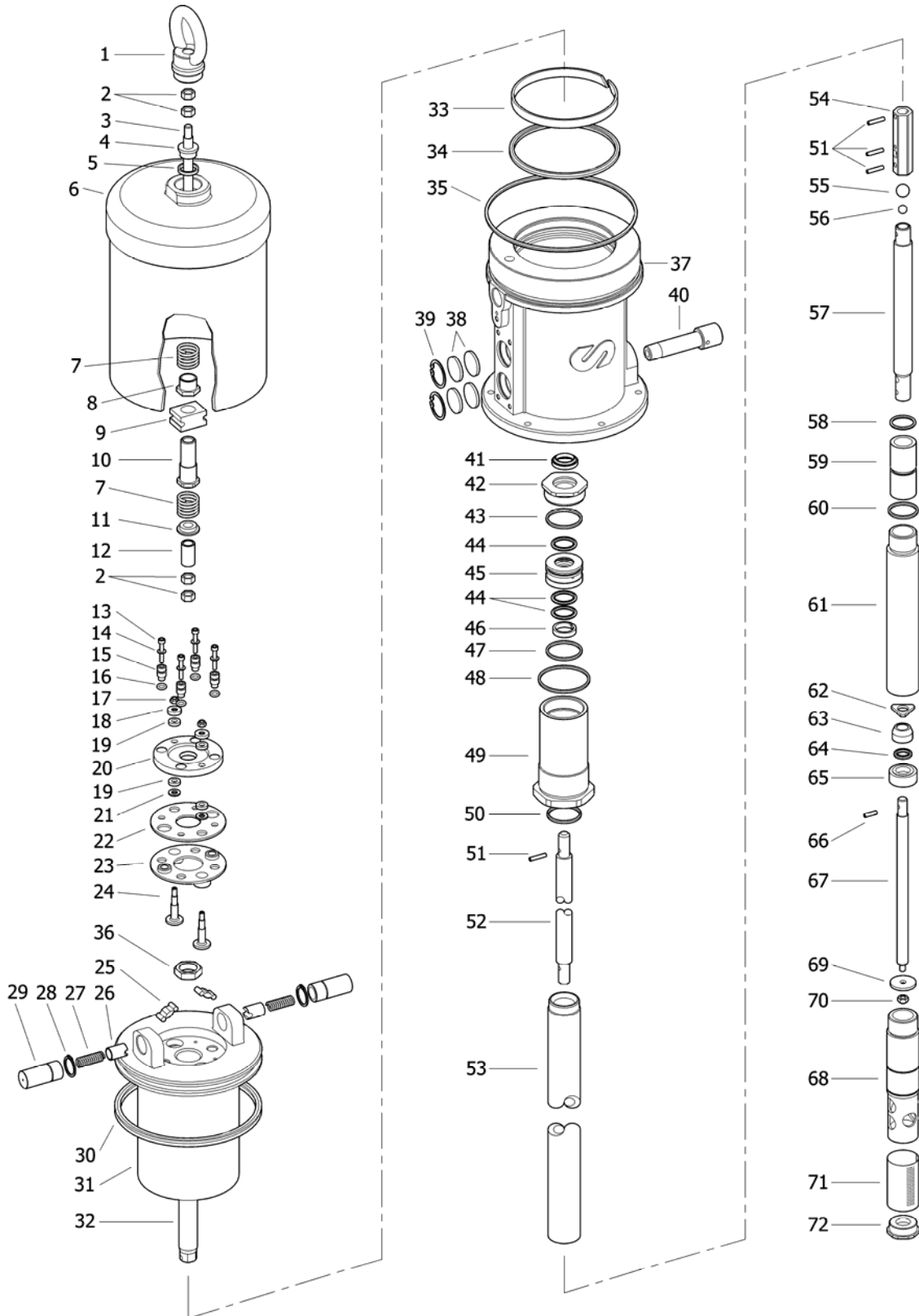



┌ Distributed by: ┐

└ ┘